

Oversteken T-kruispunt

3de
leerjaar

OPSTELLING

Materiaal:

- markeringsstroken of krijt
- grote vuilnisbak
- 3 kegels
- 3 hoepels
- zebepad of wit krijt

Afmetingen:

- 10 meter bij 20 meter

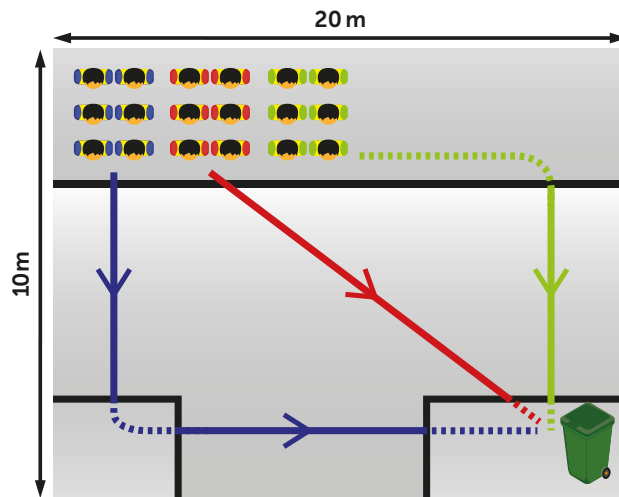

Oefening 2: Oversteken

VERLOOP VAN DE LES

In het 2de leerjaar oefenden de leerlingen op het oversteken in een rustige straat, al dan niet met een zebepad. Het was belangrijk tijdens deze oefening goed naar links en naar rechts te kijken. In deze les leren de leerlingen hoe ze een T-kruispunt moeten oversteken.

OBSERVEREN VAN EEN T-KRUISPUNT

Is er in de buurt van de school een T-kruispunt? Wandel dan tot daar met de klas.

Oefening 1: Rijrichtingen op een T-kruispunt

Herhaal met de leerlingen naar welke richting ze moeten kijken als ze een rechte straat oversteken.

- Voldoende naar links en rechts kijken.
Vraag aan de leerlingen of dit bij een T-kruispunt ook zo is?
- Ja, maar het is niet voldoende om enkel naar links en rechts te kijken. Er kan verkeer afdraaien en/of vanuit een zijstraat komen (afhankelijk van waar je staat op het kruispunt).

T-KRUISPUNT IN BESCHERMDE OMGEVING

Maak een straat van minstens 5 meter breed en 20 meter lang. Plaats haaks daarop een straat van 5 meter breed. Gebruik hiervoor markeringsstroken, kegels of krijt.

Plaats op de stoep een herkenbaar punt (vb. een vuilnisbak, fiets). Verdeel de klas in 3 groepen. Elke groep volgt een andere route naar de vuilnisbak.

Oefening 2: Oversteken (zie afbeelding)

Twee groepen steken de straat recht over, één groep steekt schuin over.

Evaluatie:

- Hoeveel stappen zetten de leerlingen op straat?
- Welke groep zet het minst aantal stappen op straat?
» De groep die maar één straat recht overstak, zette het minst aantal stappen.
- Kun je het aantal stappen op straat verminderen?
» Wanneer je een T-kruispunt oversteekt, kies je er best voor om maar 1 keer te moeten oversteken.

Schuin oversteken mag nooit!

Lesfiche 4



10 min.



30 min.



Oefening 3: Fietsers en auto's op het T-kruispunt

Enkele leerlingen bootsen auto's en fietsers op de rijbaan na. Zij rijden een vast parcours. De andere leerlingen steken het kruispunt over volgens dit letterpatroon:

- A naar B
- B naar C
- C naar B
- A naar C

Evaluatie:

- **A naar B:** de leerlingen kijken naar links en rechts en ook naar het afdraaiend verkeer dat uit de zijstraat achter hen komt.
- **B naar C:** de leerlingen stappen van B naar A naar C. Daardoor steken ze 2 keer een straat over wat niet altijd veilig is. Verplaats punt B tegenover punt C (punt B'). Zo moeten de leerlingen maar 1 keer oversteken. Pas dezelfde technieken als van A naar B toe.
- **C naar B:** de leerlingen gaan niet via A naar B. Ze steken 1 keer over naar punt B' en stappen dan op de stoep naar punt B.

- **A naar C:** de leerlingen kijken naar links en vooral naar het afdraaiend verkeer dat van rechtsvoor en –achter komt.

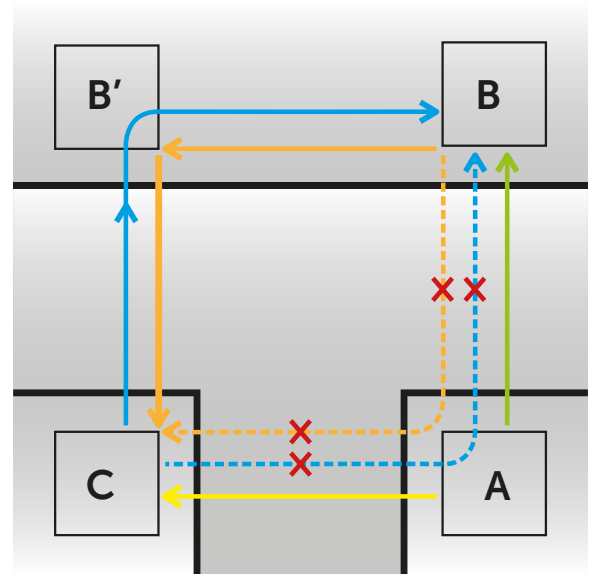

Aandachtspunten voor de leerkracht:

Wanneer de leerlingen oversteken aan een T kruispunt en er is geen zebrapad, gebeurt dit best een beetje weg van het kruispunt. Zo komen de leerlingen niet onmiddellijk in contact met afdraaiende auto's en fietsers. Bij het oversteken is het belangrijk oogcontact te zoeken met de bestuurders die jouw oversteeklijn gaan kruisen.

Als er een zebrapad is, zijn bestuurders verplicht om te stoppen wanneer je wilt oversteken of al bezig bent met oversteken. Als er geen zebrapad is, geldt die verplichting niet maar kunnen weggebruikers wel hoffelijk zijn door te stoppen als je wilt oversteken.

UITBREIDING

Wanneer je tijdens een functionele verplaatsing voorbij een T-kruispunt komt, kun je met de klas bij wijze van oefening het kruispunt telkens in een andere richting oversteken. Zo oefen je de verschillende kijkrichtingen op het kruispunt. Leg de leerlingen wel uit dat het veiliger is om maar éénmaal te moeten oversteken.

INFO AAN OUDERS VANUIT DE SCHOOL

Wanneer je samen met je kind een T-kruispunt oversteek doe je dit best door:

- maar 1 keer een straat over te steken
- de straat altijd recht over te steken
- niet enkel naar links en rechts, maar ook naar het afdraaiend verkeer van voor en/of achter je te kijken
- oogcontact te zoeken met de andere bestuurders
- hoffelijk te zijn wanneer ze stoppen door je hand als bedanking op te steken



Meer oefeningen en informatie in:

- Methode 'Knipperlicht Nieuw!' Handleiding 3de leerjaar, les 6, Uitgeverij Wolters Plantyn